

## DA-30110 Гарнитура Bluetooth Руководство пользователя

Гарнитура Bluetooth может использоваться с совместимыми устройствами, поддерживающими беспроводную технологию Bluetooth. Это позволит вам свободно и удобно звонить по телефону в любое время.

Перед использованием гарнитуры, пожалуйста прочитайте данное руководство. Также, изучите руководство устройства с которым она будет использоваться, обратите особое внимание на информацию по безопасности и обслуживанию.

### Технические параметры

Спецификация Bluetooth	V2.0+EDR
Поддержка профилей Bluetooth	Headset, Handsfree
Мощность передатчика	Class 2
Дальность действия	До 10 метров
Диапазон частот	2.4-2.4835 ГГц
Батарея	Встроенный литий-полимерный аккумулятор 3.7 В /50 мА/ч.
Напряжение зарядки	Пост. ток 5.0-6.5 В
Время зарядки	Около 2 часов
Время разговора *	До 3 часов
Время ожидания *	До 50 часов
Размеры (мм)	Д53.5×Ш13.5×В6
Вес	Около 6.6 г

\*Может меняться, в зависимости от режима использования и настроек устройства.

### Обозначения

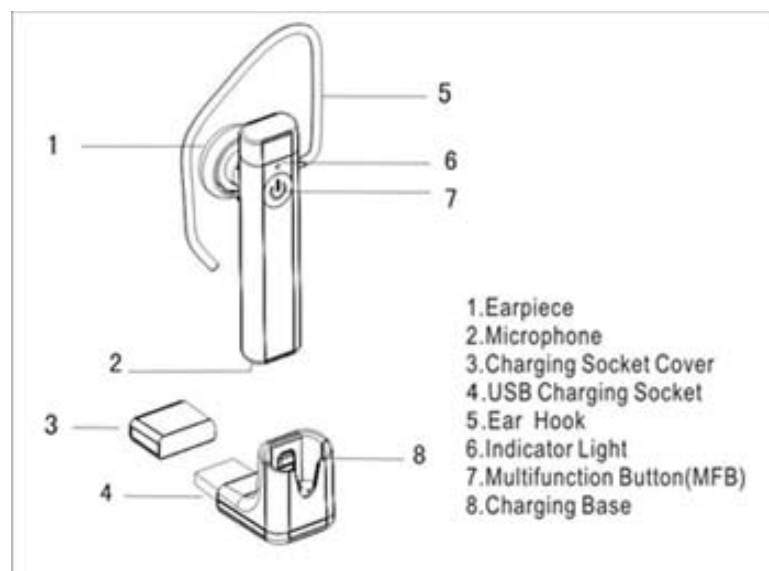

## **Базовые функции**

### **Зарядка вашей гарнитуры**

\*Пожалуйста, полностью зарядите батарею перед первым использованием гарнитуры. Вставьте гарнитуру в базу зарядки и подключите ее к ПК или USB устройству, обеспечивающему питание по USB.

\*Для полной зарядки гарнитуры требуется 2 часа.

\*При зарядке индикатор будет светиться красным цветом, а после того, как батарея будет полностью заряжена, он отключится.

\*Когда заряд батареи гарнитуры заканчивается, индикатор начинает мигать красным цветом (при полном разряде батареи гарнитура отключится). Для того чтобы продлить срок службы батареи, зарядите гарнитуру, как это описано выше (начало зарядки задержится на несколько минут, если батарея долго не использовалась или полностью разряжена).

### **Примечание:**

\*В целях безопасности используйте для зарядки только прилагаемое зарядное устройство/базу зарядки/кабель.

\*Не пытайтесь извлечь встроенную батарею, т.к. это может привести к повреждению гарнитуры.

\*Без использования, полностью заряженная гарнитура будет автоматически разряжаться. Рекомендуется заряжать гарнитуру каждые три месяца.

\*Не оставляйте гарнитуру в слишком холодных или горячих местах, это может повлиять на ее работоспособность. Рекомендованный диапазон температур от 15°C до 25°C.

\*Не подвергайте гарнитуру действию воды и открытого огня.

### **Включение гарнитуры**

В выключенном состоянии нажмите и удерживайте MFB, пока не услышите короткий тональный сигнал и индикатор замигает голубым цветом, после этого гарнитура войдет в режим ОЖИДАНИЯ.

### **Выключение гарнитуры**

Во включенном состоянии нажмите и удерживайте MFB, пока не услышите короткий тональный сигнал, индикатор погаснет, а гарнитура перейдет в режим ОТКЛЮЧЕНО.

### **Подключение по Bluetooth вашей гарнитуры к мобильному телефону**

1. Убедитесь в том, что гарнитура отключена.
2. Нажмите и удерживайте MFB, пока индикатор не начнет светиться попеременно голубым и красным цветами, указывая на переход в режим ПОДКЛЮЧЕНИЯ.
3. Включите Bluetooth на телефоне и активируйте функцию поиска устройств Bluetooth (для инструкций обратитесь к руководству пользователя вашего телефона).
4. Из списка обнаруженных телефоном устройств выберите гарнитуру "U&I-21".
5. Введите пароль "0000", подтверждая подключение гарнитуры к вашему телефону. Гарнитура перейдет в режим ОЖИДАНИЯ (если подключение не произойдет в течение 5 минут после входа в режим ПОДКЛЮЧЕНИЯ, гарнитура перейдет в режим ОЖИДАНИЯ,

повторите шаги выше для нового подключения).

6. Убедитесь в том, что расстояние между телефоном и гарнитурой менее 10 метров и между ними отсутствуют препятствия. Теперь вы можете свободно использовать вашу гарнитуру.

7. Если гарнитура была подключена к вашему телефону, а затем отключилась, то она вновь автоматически подключится, как только телефон окажется в зоне ее действия.

#### **Ответ/Окончание звонка**

Однократно нажмите MFB

#### **Сброс звонка**

На 2 секунды нажмите и удерживайте MFB

#### **Голосовой набор**

В режиме ОЖИДАНИЯ однократно нажмите MFB. После короткого звукового сигнала произнесите голосовую метку (убедитесь в том, что ваш телефон имеет функцию голосового набора и вы записали голосовые метки в вашем телефоне).

#### **Набор последнего набранного номера**

Дважды нажмите MFB

#### **Отключение**

Для отключения гарнитуры, подключенной к вашему телефону, ее необходимо выключить или отключить гарнитуру в меню устройств Bluetooth вашего телефона.

#### **Дополнительная информация**

\*Для перезагрузки из любого состояния гарнитуры подключите ее зарядку.

\*Если в течение 20 минут гарнитура не будет подключена ни к какому из устройств, то она автоматически отключится.

\*При нормальной работе гарнитура может издавать слабые звуковые тональные сигналы.

\*Указанные выше операции могут меняться для различных устройств.

\*Производитель сохраняет за собой право внесения окончательных изменений во всю информацию, приведенную выше.